

INTEC 40KS

Federschließeinheit für handbetätigte Armaturen (Totmannschaltung)

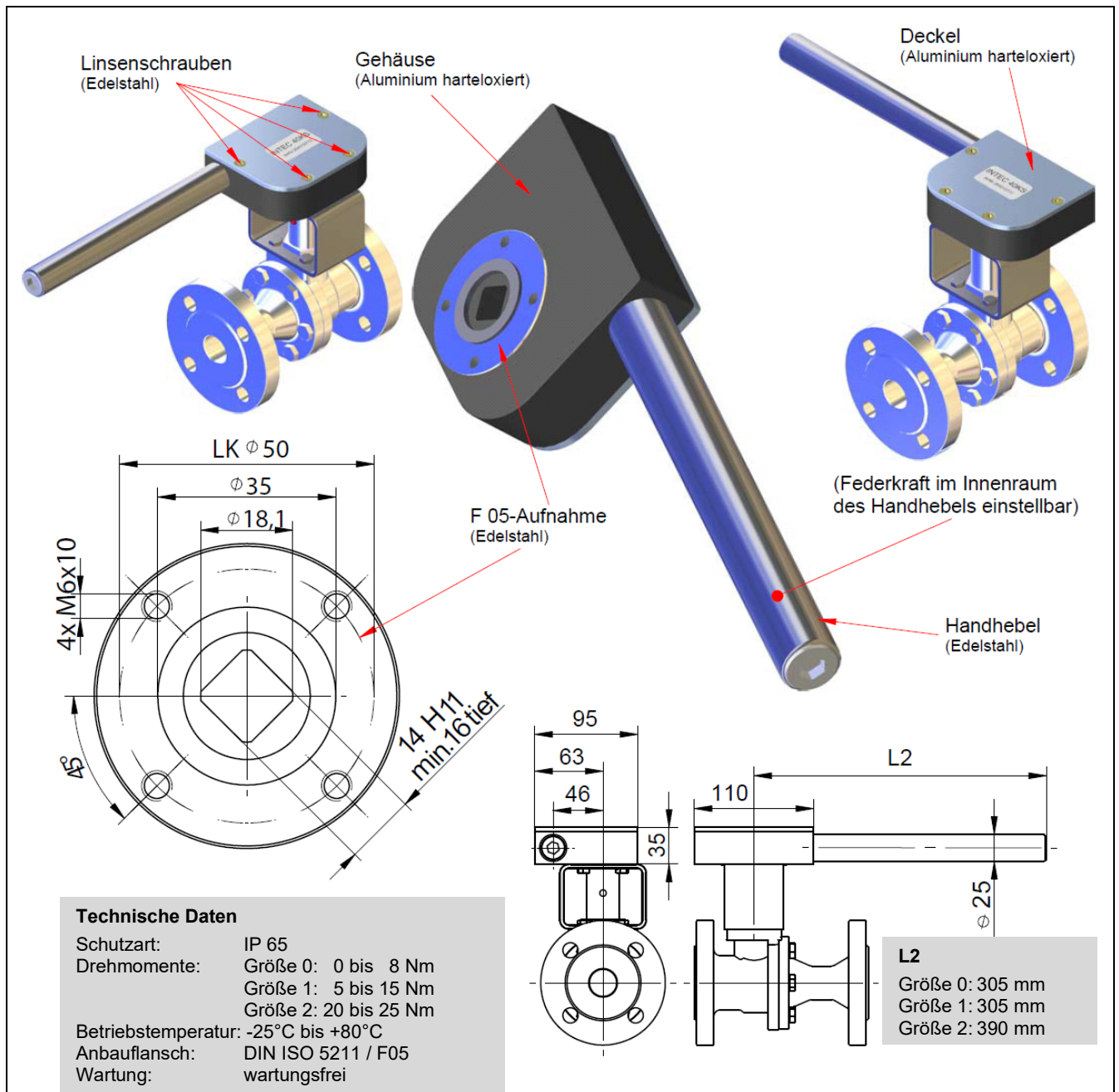

Die Federschließeinheit INTEC 40KS von KLINGER SCHÖNEBERG ist eine bedienerfreundliche, robuste und einfach zu montierende Sicherheitseinrichtung für alle Armaturen mit einer 90°-Schaltbewegung.

Mittels Handhebel wird die Armatur betätigt. Sobald der Handhebel losgelassen wird, bewegt sich dieser über Federkraft automatisch in die gewünschte Sicherheitsposition zurück.

Eine der Besonderheiten der Federschließeinheit INTEC 40KS ist die stufenlose Einstellbarkeit der Federkraft. Hierdurch hat der Anwender jederzeit, d.h. auch während des Betriebseinsatzes, die Möglichkeit, mit wenigen Handgriffen die passende Drehmomenteinstellung individuell vorzunehmen.

Auf Wunsch sind Adaptionen für Endlagenmelder verfügbar.